

Domaine d'application : HTA

## Traverse pour simple ancrage en configuration triangle

### Description :

**Triangle nappe type "X"- Simple accrochage**

Une conception pratique avec une partie centrale complétée par deux bras et la possibilité de la maintenir temporairement, pendant sa fixation sur le support, grâce au trou central de la chape.

Adaptable sur tout type de support : béton, bois, métal.

Une manipulation simplifiée grâce à un faible encombrement et une faible masse.

Effort nominal de 1 600 à 6 300 N.

**Matière :** acier galvanisé.

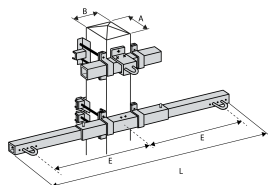
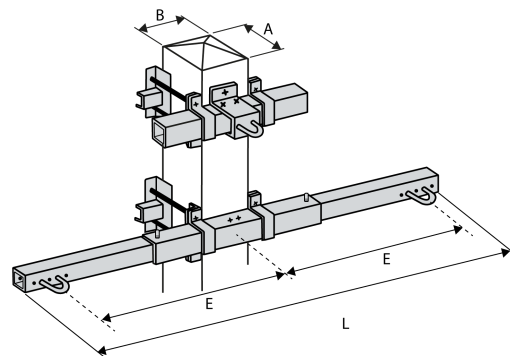

Référence	Code Produit	Dimensions	
		Longueur (mm)	Espacement des trous (mm)
KTA1X1600S	2 300 008 005	2200	1500
KTA1X2000S	2 300 008 007	2200	1500
KTA1X2500S	2 300 008 009	2200	1500
KTA1X3150S	2 300 008 011	2200	1500
KTA2X1600S	2 300 008 035	2500	1200
KTA2X2000S	2 300 008 037	2500	1200
KTA2X2500S	2 300 008 039	2500	1200
KTA2X3150S	2 300 008 041	2500	1200
KTA2X4000S	2 300 008 043	2500	1200
KTA2X5000S	2 300 008 045	2500	1200
KTA3X1600S	2 300 008 070	3100	1500
KTA3X2000S	2 300 008 072	3100	1500
KTA3X2500S	2 300 008 074	3100	1500
KTA3X3150S	2 300 008 076	3100	1500
KTA3X4000S	2 300 008 078	3100	1500
KTA3X5000S	2 300 008 080	3100	1500
KTA3X6300S	2 300 008 082	3100	1500

Dimensions admissibles supports : A maxi = 390 mm, B mini = 160 mm, B maxi = 410 mm (autres cotes possibles sur demande).